



EURÓPAI UNIÓ

AZ EURÓPAI PARLAMENT

A TANÁCS

Brüsszel, 2009. június 9.
(OR. fr)

2007/0205 (COD)

PE-CONS 3687/08

CODIF 134
ENT 230
CODEC 1160

JOGI AKTUSOK ÉS EGYÉB ESZKÖZÖK

Tárgy: AZ EURÓPAI PARLAMENT ÉS A TANÁCS IRÁNYELVE a kerekes
mezőgazdasági vagy erdészeti traktorok vezetőire ható zajszintről
(kodifikált változat)

**AZ EURÓPAI PARLAMENT ÉS A TANÁCS
2009/.../EK IRÁNYELVE**

(...)

**a kerekes mezőgazdasági vagy erdészeti traktorok
vezetőire ható zajszintről
(kodifikált változat)**

(EGT vonatkozású szöveg)

AZ EURÓPAI PARLAMENT ÉS AZ EURÓPAI UNIÓ TANÁCSA,

tekintettel az Európai Közösséget létrehozó szerződésre, és különösen annak 95. cikkére,

tekintettel a Bizottság javaslatára,

tekintettel az Európai Gazdasági és Szociális Bizottság véleményére¹,

a Szerződés 251. cikkében megállapított eljárásnak megfelelően²,

¹ HL C 120., 2008.5.16., 15. o.

² Az Európai Parlament 2008. február 19-i véleménye (a Hivatalos Lapban még nem tették közzé) és a Tanács ...-i határozata.

mivel:

- (1) A kerekes mezőgazdasági vagy erdészeti traktorok vezetőire ható zajszintre vonatkozó tagállami jogszabályok közelítéséről szóló, 1997. március 29-i 77/311/EGK tanácsi irányelvet¹ több alkalommal² jelentősen módosították. Az áttekinthetőség és ésszerűség érdekében ezt az irányelvet kodifikálni kell.
- (2) A 77/311/EGK irányelv egyike a mezőgazdasági vagy erdészeti traktorok, azok pótkocsijainak és cserélhető vontatott munkagépeinek, beleértve ezek rendszereit is, továbbá alkatrészeinek és önálló műszaki egységeinek típusjövahagyásáról szóló, 2003. május 26-i 2003/37/EK európai parlamenti és tanácsi irányelv³ által felváltott, a kerekes mezőgazdasági vagy erdészeti traktorok típusjövahagyására vonatkozó tagállami jogszabályok közelítéséről szóló, 1974. március 4-i 74/150/EGK tanácsi irányelv szerinti EK-típusjövahagyási rendszerre vonatkozó egyedi irányelveknek, amely műszaki előírásokat állapít meg a kerekes mezőgazdasági vagy erdészeti traktorok kiképzését és felépítését illetően a vezetőkre ható zajszintre való tekintettel. Ezek a műszaki előírások a tagállamok jogszabályainak közelítésére vonatkoztak annak érdekében, hogy a 2003/37/EK irányelv szerinti EK-típusjövahagyási eljárás alkalmazható legyen minden traktortípus esetében. Következésképpen a 2003/37/EK irányelv által meghatározott, a mezőgazdasági vagy erdészeti traktorok, azok pótkocsijainak és cserélhető vontatott munkagépeinek, beleértve ezek rendszereit is, továbbá alkatrészeinek és önálló műszaki egységeinek típusjövahagyására vonatkozó rendelkezések ezen irányelvre is alkalmazandók.

¹ HL L 105., 1977.4.28., 1. o.

² Lásd a IV. melléklet A. részét.

³ HL L 171., 2003.7.9., 1. o.

- (3) Ez az irányelv nem érinti a IV. melléklet B. részében meghatározott irányelveknek a nemzeti jogba történő átültetésére és alkalmazására vonatkozó határidőkkel kapcsolatos tagállami kötelezettségeket,

ELFOGADTA EZT AZ IRÁNYELVET:

1. cikk

- (1) Ezen irányelv alkalmazásában (mezőgazdasági vagy erdészeti) „traktor” minden kerekes vagy lánctalpas, legalább kéttengelyű gépjármű, amelynek fő funkciója a vonóteljesítmény kifejtéséből áll, és amelyet különösen meghatározott eszközök, gépek vagy pótkocsik vontatására, tolására, hordozására vagy meghajtására alakítottak ki, és amelyeket mezőgazdasági vagy erdészeti alkalmazásra szántak. E jármű teher vagy utasok szállítására is felszerelhető.
- (2) Ezen irányelv csak az (1) bekezdésben meghatározott, pneumatikus gumibronccsal felszerelt traktorokra alkalmazandó, amelyek legnagyobb tervezési sebessége 6 és 40 km/h között van.

2. cikk

- (1) A tagállamok nem tagadhatják meg a traktótípusok tekintetében az EK-típusjóváhagyás, illetve a traktortípusra vonatkozó nemzeti típusjóváhagyás megadását a vezetőre ható zajszintre hivatkozva, ha a zajszint az alábbi határértékeket nem lépi túl:
 - 90 dB(A) az I. mellékletnek megfelelően,vagy
 - 86 dB(A) a II. mellékletnek megfelelően.
- (2) Azokkal a járművekkel kapcsolatban, amelyek nem felelnek meg az ezen irányelvben megállapított előírásoknak, az ezen irányelv tárgyával összefüggő indokok alapján a tagállamok:
 - nem adnak ki EK-típusjóváhagyást;
 - megtagadhatják a nemzeti típusjóváhagyás megadását.
- (3) Azokkal az új járművekkel kapcsolatban, amelyek nem felelnek meg ezen irányelvben megállapított előírásoknak, az ezen irányelv tárgyával összefüggő indokok alapján a tagállamok:
 - nem tekintik érvényesnek a 2003/37/EK irányelvvel összhangban az új járművekhez mellékelt megfelelőségi igazolásokat az említett irányelv 7. cikke (1) bekezdésének alkalmazásában;
 - megtagadhatják az ilyen új járművek nyilvántartásba vételét, értékesítését vagy forgalomba helyezését.

- (4) A tagállamok nem tagadhatják meg a traktorok nyilvántartásba vételét, illetve nem tilthatják meg azok értékesítését, vagy forgalomba helyezését a vezetőre ható zajszintre hivatkozva, ha a zajszint az alábbi határértékeket nem lépi túl:
- 90 dB(A) az I. mellékletnek megfelelően,
- vagy
- 86 dB(A) a II. mellékletnek megfelelően.

3. cikk

Ezen irányelv alkalmazásában „vezetőfülke” minden olyan merev elemből készült, átlátszó, vagy nem átlátszó felépítmény, amely teljesen körülveszi a vezetőt és elkülöníti őt a külvilágtól, és amely a vezető munkája közben folyamatosan zárva tartható.

4. cikk

A tagállamok meghoznak minden szükséges rendelkezést annak érdekében, hogy a traktorok értékesítésére vonatkozó reklámtevékenység semmi olyan, a vezetőre ható zajszinttel kapcsolatos jellemzőt ne sugalljon, amellyel a traktorok ténylegesen nem rendelkeznek.

5. cikk

Az I., II. és III. mellékletekben foglalt előírásoknak a műszaki fejlődéshez történő hozzáigazításához szükséges módosításokat a 2003/37/EK irányelv 20. cikk (3) bekezdésében említett eljárásnak megfelelően kell elfogadni .

6. cikk

A tagállamok közlik a Bizottsággal nemzeti joguknak azokat a főbb rendelkezéseit, amelyeket az ezen irányelv által szabályozott területen fogadnak el.

7. cikk

A IV. melléklet A. részében meghatározott jogi aktusokkal módosított 77/311/EGK irányelv hatályát veszti, a IV. melléklet B. részében meghatározott irányelveknek a nemzeti jogba történő átültetésére és alkalmazására vonatkozó határidőkkel kapcsolatos tagállami kötelezettségek sérelme nélkül.

A hatályon kívül helyezett irányelvre való hivatkozásokat az ezen irányelvre való hivatkozásként kell értelmezni az V. mellékletben foglalt megfelelési táblázattal összhangban.

8. cikk

Ez az irányelv az *Európai Unió Hivatalos Lapjában* való kihirdetését követő huszadik napon lép hatályba.

Ezt az irányelvet 2010. július 1-től kell alkalmazni.

9. cikk

Ennek az irányelvnek a tagállamok a címzettjei.

Kelt

az Európai Parlament részéről

az elnök

a Tanács részéről

az elnök

I. MELLÉKLET

MÉRŐMŰSZEREK, MÉRÉSI FELTÉTELEK ÉS MÓDSZEREK

1. MÉRTÉKEGYSÉG ÉS MÉRŐMŰSZER

1.1. Mértékegység

A zajszintet dB-ben, „A” hangnyomásszint-méréssel kell megállapítani. Ennek rövidítése dB(A).

1.2. Mérőműszer

A vezetőre ható zajszintet olyan zajszintmérő (hangnyomásszint-mérő) műszerrel kell mérni, amely megfelel a Nemzetközi Elektrotechnikai Bizottság 179/1965 sz. kiadványának első kiadásában leírtaknak.

Amennyiben a műszer kijelzője változó értékeket mutat, akkor a legnagyobb értékek átlagát kell leolvasni.

2. MÉRÉSI FELTÉTELEK

A méréseket az alábbi feltételek mellett végzik el:

- 2.1. a traktornak terheletlennek kell lennie, azaz nem tartalmazhat kiegészítőket, de hűtőfolyadékkal, kenőanyagokkal, tüzelőanyaggal fel lehet töltve, szerszámokkal és vezetővel együtt. A vezető nem viselhet a szokásosnál vastagabb ruházatot, sálát, vagy fejfedőt. A traktoron nem lehetnek olyan tárgyak, amelyek akusztikus szempontból zavaró hatásúak lehetnek;

- 2.2. a gumiabroncsokat a gyártó által előírt nyomásra kell felfújni, a motor, a sebességváltónak és a meghajtott tengelyeknek rendes üzemi hőmérsékletűnek kell lenniük, és a hűtőzsáluk (amennyiben van ilyen) a mérés ideje alatt teljesen nyitva állnak;
- 2.3. a motor által, vagy attól függetlenül hajtott kiegészítő berendezéseket, pl. ablaktörlő, fűtőventilátor, TLT, stb., a mérés ideje alatt ki kell kapcsolni, ha ezek működése a zajszintet befolyásolja; a rendes üzemeltetés során működő berendezéseknek (pl. a motor hűtőventillátora) a mérés ideje alatt is működniük kell;
- 2.4. a mérést szabad térben, háttérzaj-mentes környezetben kell elvégezni. Ez lehet pl. egy 50 m sugarú nyílt terület, amelynek középső, legalább 20 m sugarú részének vízszintesnek kell lennie. Lehet egy vízszintes útszakasz is, lehetőleg szilárd, hézagmentes burkolattal. A helyszín legyen tiszta, és lehetőleg száraz (ne legyen rajta pl. kavics, lomb, hó stb.). Lejtők, egyenetlenségek csak oly mértékben lehetnek, hogy az ezek miatt keletkező zajszint-ingadozások a mérőműszer hibahatárán belül maradjanak;
- 2.5. a pálya felszínének olyan állapotban kell lennie, hogy a gumikerekek ne okozzanak túlságosan nagy gördülési zajt;

2.6. a méréseket száraz, szélmentes időben kell végezni.

A szél és egyéb zajforrások által okozott, a vezetőre ható háttérzaj hangnyomás-szintjének legalább 10 dB(A)-val kell kisebbnek lennie a traktor zajszintjénél;

2.7. amennyiben a mérési eredmények rögzítéséhez egy másik járművet használnak, akkor ennek a vizsgált járműtől kellő távolságban kell haladnia úgy, hogy a két jármű zaja ne legyen egymásra hatással. A mérés alatt a vizsgált jármű nyomvonalának 20 m-es környezetében sem oldalt, sem a jármű előtt vagy mögött ne legyenek zavaró tárgyak, vagy hangvisszaverő felületek. Ez a feltétel akkor teljesül, ha az ilyen tárgyak miatt keletkező zajszint-ingadozás a műszer mérési pontosságán belül marad; ha ez a feltétel nem teljesül, akkor a zavarás ideje alatt a mérést abba kell hagyni;

2.8. egy mérési sorozat minden mérését ugyanazon az útszakaszon kell elvégezni.

3. MÉRÉSI MÓDSZER

3.1. A mérőmikrofont az ülés középsíkjától 250 mm távolságra kell elhelyezni arra az oldalra, amelyiken a nagyobb zajszint tapasztalható.

A mikrofon membránja a menetiránnyal megegyező irányba áll, és a mikrofon közepe felfelé 790 mm, előre 150 mm távolságra van a III. mellékletben meghatározott ülés-referenciaponttól. A mikrofon erős rezgéseit meg kell akadályozni.

- 3.2. A dB(A)-ban mért legnagyobb hangnyomásszint mérése érdekében a következőképpen kell eljárni:
- 3.2.1. A jármű típusának megfelelő vezetőfülkével ellátott traktorok esetében az első mérésorozat közben a vezetőfülkén lévő összes nyílásnak (ajtó, ablak, stb.) zárva kell lennie;
- 3.2.1.1. Egy második mérésorozat alatt minden olyan nyílást nyitva kell tartani, amely így nyitott állapotában nem veszélyezteti a közúti forgalomban való részvételt, azonban a felhajtható szélvédő üveget lehajtott állapotban kell tartani;
- 3.2.2. A zajszintet a mérőműszeren a kijelző lassú üzemmódjában akkor kell leolvasni, amikor a jármű 7,5 km/h haladási sebességéhez legközelebb álló sebességfokozatban halad előre, olyan terhelés mellett, amelyhez a legnagyobb zajszint tartozik.

A fordulatszám-szabályzó kart a legnagyobb fordulatszámra kell állítani. Terheletlen indítás után a terhelést a legnagyobb zajszint eléréséig kell növelni. Minden terhelés-növekedés után meg kell várni, hogy a hangnyomásszint értéke a műszer kijelzőjén állandósul;

- 3.2.3. A zajszintet a mérőműszeren a kijelző lassú üzemmódjában akkor kell leolvasni, amikor a jármű bármelyik olyan, a 3.2.2 pontban meghatározottól eltérő sebességfokozatban halad előre, amelynél a mért hangnyomásszint legalább 1 dB(A) nagyságban eltér a 3.2.2. pontban meghatározott sebességfokozatnál mért hangnyomásszint értékétől, olyan terhelés mellett, amelyhez a legnagyobb zajszint tartozik.

A fordulatszám-szabályzó kart a legnagyobb fordulatszámra kell állítani. Terheletlen indítás után a terhelést a legnagyobb zajszint eléréséig kell növelni. Minden terhelés-növekedés után addig kell várni, amíg a hangnyomásszint értéke a műszer kijelzőjén nem állandósul;

3.2.4. Végül meg kell mérni a hangnyomásszintet a jármű típusától függő, a legnagyobb sebességgel haladó, terheletlen traktoron is.

3.3. A mérési jelentésnek a következő zajszinteket kell tartalmaznia:

3.3.1. a 7,5 km/h haladási sebességhez legközelebb álló sebességfokozatban mért hangnyomásszint;

3.3.2. a 3.2.3. alpontban leírtak szerint mért minden más sebességfokozathoz tartozó hangnyomás-szint;

3.3.3. legnagyobb tervezett sebességgel haladó traktoron mért hangnyomásszint.

4. ÉRTÉKELÉS

A 3.2.1., 3.2.2., 3.2.3. és 3.2.4. pontok szerint mért hangnyomásszintek nem haladhatják meg a 2. cikkben megállapított határértékeket.

II. MELLÉKLET

MÉRŐMŰSZEREK, MÉRÉSI FELTÉTELEK ÉS MÓDSZEREK

1. MÉRTÉKEGYSÉG ÉS MÉRŐMŰSZER

1.1. Mértékegység

A zajszintet dB-ben, „A” hangnyomásszint-méréssel kell megállapítani. Ennek rövidítése dB(A).

1.2. Mérőműszer

A vezetőre ható zajszintet olyan zajszintmérő (hangnyomásszint-mérő) műszerrel kell mérni, amely megfelel a Nemzetközi Elektrotechnikai Bizottság 179/1965 publikációjának első kiadásában leírtaknak.

Amennyiben a műszer kijelzője változó értékeket mutat, akkor a legnagyobb értékek átlagát kell leolvasni.

2. MÉRÉSI FELTÉTELEK

A méréseket az alábbi feltételek mellett végzik el:

- 2.1. a traktornak terheletlennek kell lennie, azaz nem tartalmazhat kiegészítőket, de hűtőfolyadékkal, kenőanyagokkal, tüzelőanyaggal fel lehet töltve, szerszámokkal és vezetővel együtt. A vezető nem viselhet a szokásosnál vastagabb ruházatot, sálát, vagy fejfedőt. A traktoron nem lehetnek olyan tárgyak, amelyek akusztikus szempontból zavaró hatásúak lehetnek;

- 2.2. a gumiabroncsokat a gyártó által előírt nyomásra kell felfújni, a motor, a sebességváltónak és a meghajtott tengelyeknek rendes üzemi hőmérsékletűnek kell lenniük, és a hűtőzsáluk (amennyiben van ilyen) a mérés ideje alatt teljesen nyitva állnak;
- 2.3. a motor által, vagy attól függetlenül hajtott kiegészítő berendezéseket, pl. ablaktörlő, fűtőventilátor, TLT, stb., a mérés ideje alatt ki kell kapcsolni, ha ezek működése a zajszintet befolyásolja; a rendes üzemeltetés során működő berendezéseknek (pl. a motor hűtőventilátora) a mérés ideje alatt is működniük kell;
- 2.4. a mérést szabad térben, háttérzaj-mentes környezetben kell elvégezni. Ez lehet pl. egy 50 m sugarú nyílt terület, amelynek középső, legalább 20 m sugarú részének vízszintesnek kell lennie. Lehet egy vízszintes útszakasz is, lehetőleg szilárd, hézagmentes burkolattal. A helyszín legyen tiszta, és lehetőleg száraz (ne legyen rajta pl. kavics, lomb, hó stb.). Lejtők, egyenetlenségek csak oly mértékben lehetnek, hogy az ezek miatt keletkező zajszint-ingadozások a mérőműszer hibahatárán belül maradjanak;
- 2.5. a pálya felszínének olyan állapotban kell lennie, hogy a gumikerekek ne okozzanak túlságosan nagy gördülési zajt;

2.6. a méréseket száraz, szélmentes időben kell végezni.

A szél és egyéb zajforrások által okozott, a vezetőre ható háttérzaj hangnyomás-szintjének legalább 10 dB(A)-val kell kisebbnek lennie a traktor zajszintjénél;

2.7. amennyiben a mérési eredmények rögzítéséhez egy másik járművet használnak, akkor ennek a vizsgált járműtől kellő távolságban kell haladnia úgy, hogy a két jármű zaja ne legyen egymásra hatással. A mérés alatt a vizsgált jármű nyomvonalának 20 m-es környezetében sem oldalt, sem a jármű előtt vagy mögött ne legyenek zavaró tárgyak, vagy hangvisszaverő felületek. Ez a feltétel akkor teljesül, ha az ilyen tárgyak miatt keletkező zajszint-ingadozás a műszer mérési pontosságán belül marad; ha ez a feltétel nem teljesül, akkor a zavarás ideje alatt a mérést meg abba kell hagyni;

2.8. egy mérési sorozat minden mérését ugyanazon az útszakaszon kell elvégezni.

3. MÉRÉSI MÓDSZER

3.1. A mérőmikrofont az ülés középsíkjától 250 mm távolságra kell elhelyezni arra az oldalra, amelyiken a nagyobb zajszint tapasztalható.

A mikrofon membránja a menetiránnyal megegyező irányba áll, és a mikrofon közepe fölfelé 790 mm, előre 150 mm van legyen a III. mellékletben meghatározott ülés-referenciaponttól. A mikrofon erős rezgéseit meg kell akadályozni.

- 3.2. A hangnyomásszint meghatározásához a következőképpen kell eljárni:
- 3.2.1. a traktornak legalább háromszor kell elhaladnia ugyanazon az útvonalon, mindig egyenletes sebességgel; amelyek időtartama legalább 10 s;
- 3.2.2. a jármű típusának megfelelő vezetőfülkével ellátott traktorok esetében az első méréssorozat közben a vezetőfülkén lévő összes nyílás (ajtó, ablak, stb.) zárva van.
- 3.2.2.1. A második méréssorozat alatt minden olyan nyílást nyitva kell tartani, amely nyitott állapotban nem veszélyezteti a közúti forgalomban való részvételt, azonban a felhajtható szélvédő üveget lehajtott állapotban kell tartani;
- 3.2.3. a zajszintet a motor legnagyobb fordulatszámán kell leolvasni a hangszintmérő lassú üzemmódjában, azaz a névleges fordulatszám mellett a traktornak a 7,5 km/h haladási sebességhez legközelebb álló sebességfokozatban kell haladnia.

4. ÉRTÉKELÉS

A 3.2.2. és 3.2.3. pontok szerint mért hangnyomásszintek nem haladhatják meg a 2. cikkben megállapított határértékeket.

III. MELLÉKLET

AZ ÜLÉS REFERENCIAPONTJÁNAK MEGHATÁROZÁSA

1. FOGALOMMEGHATÁROZÁS

- 1.1. Az ülés referenciapontja (S) az ülés középső hosszanti síkjában az a pont, ahol az alsó háttámla érintősíkja és a vízszintes sík metszi egymást. Ez a vízszintes sík az üléslap alsó felületét 150 mm-rel az ülés referenciapontja előtt metszi.

2. AZ ÜLÉS REFERENCIAPONTJÁNAK MEGHATÁROZÁSA

- 2.1. A referenciapont a melléklet függelékében szereplő 1. és 2. ábrák felhasználásával kapható meg, így lehetővé válik a vezető által okozott terhelés szimulálása.
- 2.2. Az ülést a függőleges beállítási tartomány középpontjába kell igazítani, a beállítás független a vízszintes beállítástól. A mikrofon elhelyezésének az I. és II. melléklet 3. pontjában leírt meghatározásához az ülésnek a vízszintes beállítási tartomány középpontjában vagy ahhoz minél közelebb kell lennie.

3. A SZERKEZET LEÍRÁSA

- 3.1. A 2.1. pontban leírt eszköz egy üléslapból és két támlalapról áll.
- 3.2. Az alsó háttámlalap az ülőcsont (A) és az ágyék (B) tájékán kapcsolódik, az összekapcsolódás (B) magassága állítható legyen (lásd a 2. ábrát).

4. A SZERKEZET BEÁLLÍTÁSA

A szerkezetet az alábbiak szerint kell beállítani:

- 4.1. a szerkezetet az ülésre kell helyezni;
- 4.2. 550 N erővel kell megterhelni a (A) csukló előtt 50 mm-rel, majd a két háttámlalapot enyhén érintőlegesen a háttámlának nyomják;
- 4.3. amennyiben nem lehetséges egy határozott érintővonalat meghatározni a háttámla alsó területén, az alsó háttámlalapot függőleges helyzetben enyhén a háttámlának kell nyomni;
- 4.4. olyan üléseknél, ahol a felfüggesztést a vezető súlyától függően lehet igazítani, a felfüggesztést úgy kell beállítani, hogy az ülés a két szélső helyzettől egyenlő távolságra lévő pont legyen.

FÜGGELÉK

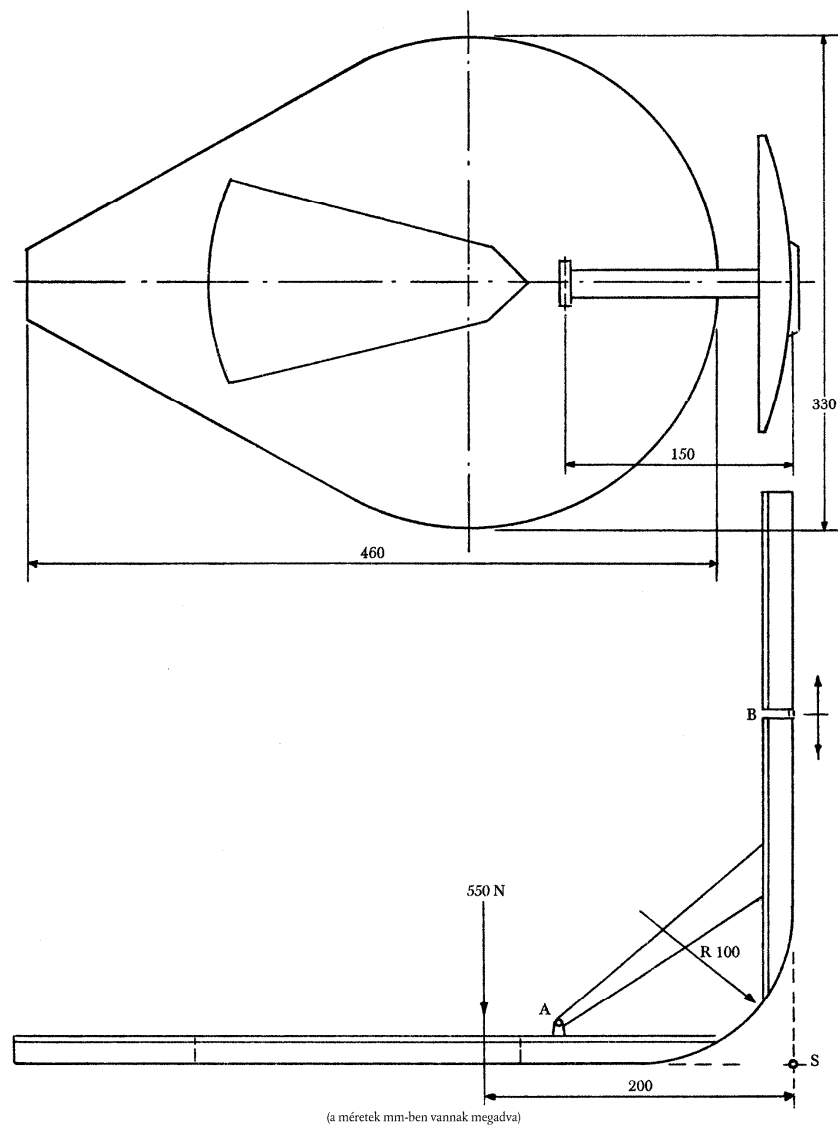

1. ábra

Az ülés referenciapontját meghatározó készülék

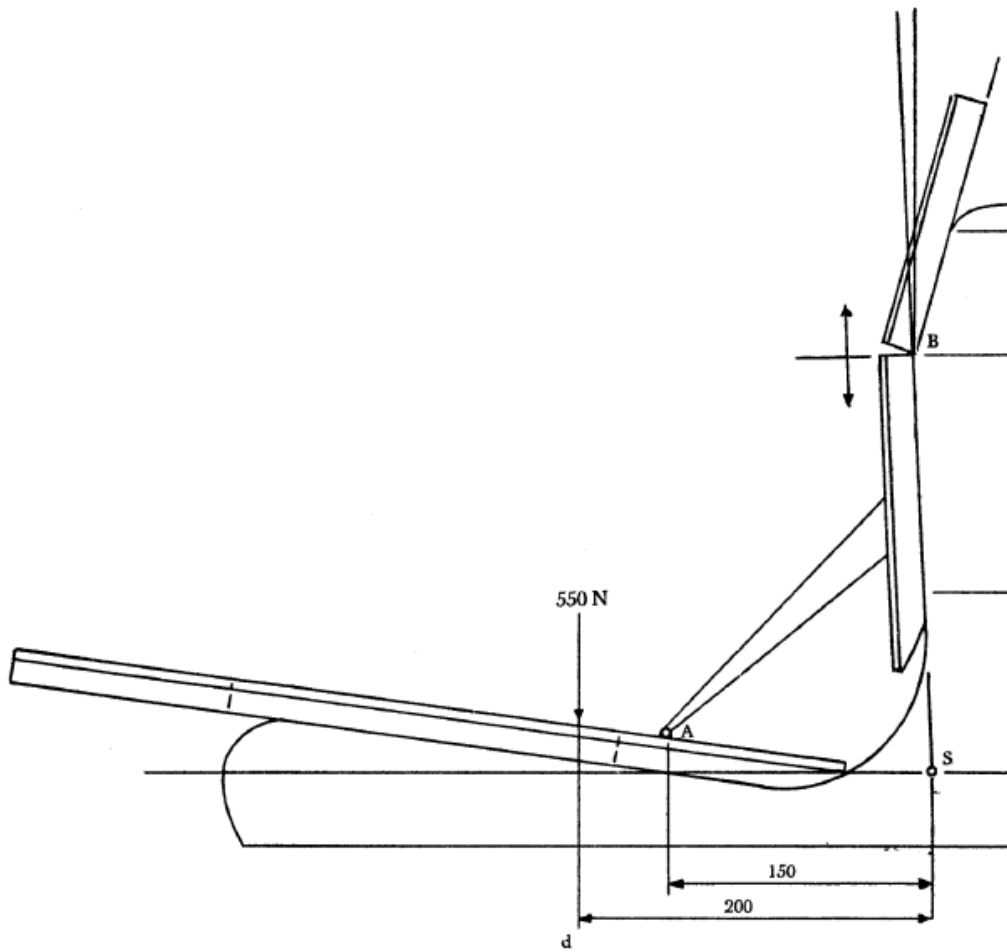

(a méretek mm-ben vannak megadva)

2. ábra

Az ülés referenciapontja meghatározásának módszere

IV. MELLÉKLET

A. rész

A hatályon kívül helyezett irányelv és módosításainak listája
(lásd a 7. cikket)

A Tanács 77/311/EGK irányelve
(HL L 105., 1977.4.28., 1. o.)

A Tanács 82/890/EGK
irányelve
(HL L 378., 1982.12.31., 45.
o.)

Kizárólag az 1. cikk (1) bekezdésében a
77/311/EGK irányelvre vonatkozó utalás
tekintetében

Az Európai Parlament és a
Tanács 97/54/EK irányelve
(HL L 277., 1997.10.10., 24.
o.)

Kizárólag az 1. cikk első francia
bekezdésében a 77/311/EGK irányelvre
vonatkozó utalás tekintetében

A Bizottság 96/627/EK
határozata
(HL L 282., 1996.11.1., 72. o.)

A Bizottság 2000/63/EK
határozata
(HL L 22., 2000.1.27., 66. o.)

A Bizottság 2006/26/EK
irányelve
(HL L 65., 2006.3.7., 22. o.)

Kizárólag a 2. cikk és a II. melléklet

B. rész

A nemzeti jogba való átültetésre és alkalmazásra előírt határidők listája (lásd a 7. cikket)

Jogi aktusok	Átültetés határideje	Alkalmazás napja
77/311/EGK	1978. október 1.	—
82/890/EGK	1984. június 22.	—
97/54/EK	1998. szeptember 22.	1998. szeptember 23.
96/627/EK	1999. szeptember 29.	—
2000/63/EK	2001. szeptember 30.	—
2006/26/EK	2006. december 31. ⁽¹⁾	—

⁽¹⁾ Összhangban a 2006/26/EK irányelv 5. cikkével:

„(1) 2007. január 1-jei hatállyal azokkal a járművekkel kapcsolatban, amelyek megfelelnek az ezen irányelvvel módosított 74/151/EGK, 78/933/EGK, 77/311/EGK és 89/173/EGK irányelvben megállapított előírásoknak, az érintett irányelv tárgyával kapcsolatos okok alapján a tagállamok:

- a) nem tagadhatják meg EK-típusjóváhagyás vagy nemzeti típusjóváhagyás kiadását;
- b) nem tilthatják meg ilyen járművek nyilvántartásba vételét, értékesítését vagy forgalomba helyezését.

- (2) 2007. július 1-jei hatállyal azokkal a járművekkel kapcsolatban, amelyek nem felelnek meg az ezen irányelvvel módosított 74/151/EGK, 78/933/EGK, 77/311/EGK és 89/173/EGK irányelvben megállapított előírásoknak, az érintett irányelv tárgyával kapcsolatos okok alapján a tagállamok:
- a) nem adnak ki további EK-típusjóváahagyást;
 - b) megtagadhatják a nemzeti típusjóváahagyás megadását.
- (3) 2009. július 1-jei hatállyal azokkal a járművekkel kapcsolatban, amelyek nem felelnek meg az ezen irányelvvel módosított 74/151/EGK, 78/933/EGK, 77/311/EGK és 89/173/EGK irányelvekben megállapított előírásoknak, az érintett irányelv tárgyával kapcsolatos okok alapján a tagállamok:
- a) a 2003/37/EK irányelv rendelkezéseivel összhangban, a 7. cikk (1) bekezdésének alkalmazásában az ilyen új járművekhez kiadott megfeleléségi igazolásokat érvényüket vesztettnek tekintik;
 - b) megtagadhatják az ilyen új járművek nyilvántartásba vételét, értékesítését vagy forgalomba helyezését” .
-

V. MELLÉKLET

MEGFELELÉSI TÁBLÁZAT

77/311/EGK irányelv	2006/26/EK irányelv	Ez az irányelv
1. cikk		1. cikk
2. cikk, első bekezdés, első albekezdés		2. cikk (1) és (4) bekezdés
2. cikk, első bekezdés, második albekezdés		—
2. cikk, (2) bekezdés		—
	5. cikk, (2) bekezdés	2. cikk, (2) bekezdés
	5. cikk, (3) bekezdés	2. cikk, (3) bekezdés
3., 4. és 5. cikk		3., 4. és 5. cikk
6. cikk, (1) bekezdés		—
6. cikk, (2) bekezdés		6. cikk
—		7. cikk
—		8. cikk
7. cikk		9. cikk
I. melléklet		I. melléklet
II. melléklet		II. melléklet
III. melléklet		III. melléklet
—		IV. melléklet
—		V. melléklet